

# AT-RKMT-5

## 取扱説明書

この度は、19 インチ・ラックマウントキット (L 型)「AT-RKMT-5」をご購入いただき、誠にありがとうございます。

AT-RKMT-5 は、アライドテレシス社製ハードウェア製品を EIA 規格準拠の 19 インチ幅ラックに設置するための専用キットです。

この AT-RKMT-5 を製品本体に取り付けることにより、単体でも 19 インチラックに設置することができます。

### 同梱品一覧

- ・ハンドル..... 2 個
- M3 x 8 皿ネジ (ハンドル取付け用)..... 4 個
- ・ブラケット..... 2 個
- M4 x 8 なべネジ (ブラケット取付け用)..... 4 個
- ・取扱説明書 (本紙)..... 1 枚

### 対応機種

- ・ CentreCOM 3012TR V2
- ・ CentreCOM 3016TR V2
- ・ CentreCOM 3024TR V2
- ・ CentreCOM 810SL

### 設置のしかた

1. まず、ハンドル①とブラケット②を皿ネジ③で固定します。
2. 手順 1 でハンドルを固定したブラケット②を本体の両側に取り付け、なべネジ④で固定します。
3. 19 インチラックに取り付けます。

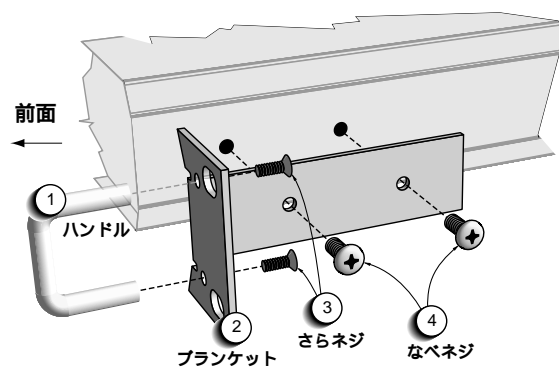

図 1: ハンドルおよびブラケットの取付け方

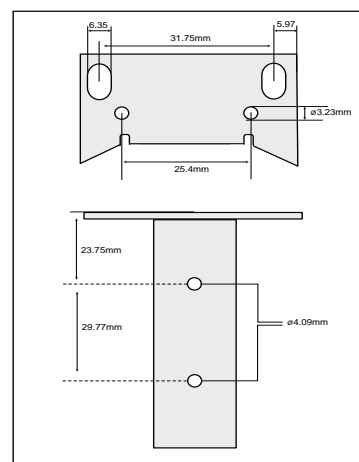

図 2: RKMT-5 の外形寸法