

CentreCOM 1300 シリーズ AT-1311 用 スプライシングボックス

AT-13G1 ユーザーマニュアル

この度は、AT-13G1をお買いあげいただき、誠にありがとうございます。
本製品は、メカニカルスプライスを使用してAT-1311に光ケーブルを接続するための専用ボックスです。
梱包内容を確認の上、手順どおりに取り付けを行ってください。

1 梱包内容

最初に梱包箱の中身を確認して、次のものが入っているかを確認してください。

- AT-13G1 本体 (カバー・ベース)
- タッピングスクリュー (3個)
- 菊座ワッシャー (1個)
- タイラップ (1本)
- ユーザーマニュアル (本書)

また、本製品を移送する場合は、工場出荷時と同じ梱包箱で再梱包されることが望まれます。再梱包のために、本製品が納められていた梱包箱、緩衝材などは捨てずに保管しておいてください。

2 各部の名称と機能



図1 外観図

< AT-13G1 >

- ① **AT-13G1 カバー取り付け用ネジ穴**
本製品のカバーとベースを固定するためのネジ穴です。
- ② **光ケーブル挿入口**
外部からの光ケーブルをこの穴から通します。
- ③ **光コードガイド**
光コードを巻いて収納するためのガイドです。
- ④ **メカニカルスプライス取り付け部**
メカニカルスプライスを固定するためのガイドです。2ヶ所ありますが、どちらか一方を使用してください。

< AT-1311 >

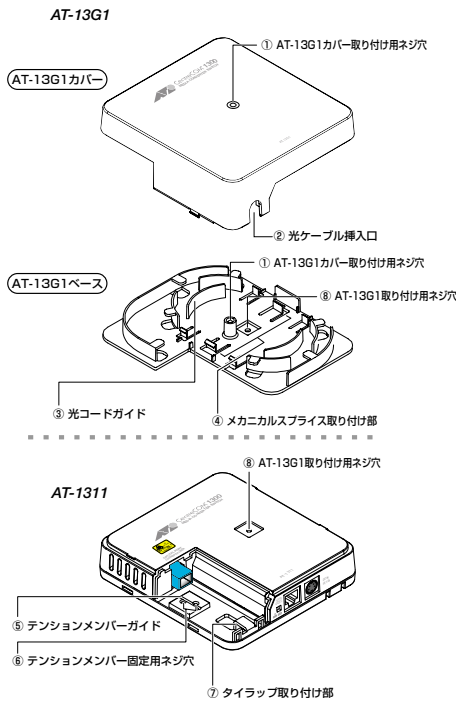
- ⑤ **テンションメンバーガイド**
外部からの光ケーブルのテンションメンバーをこの溝に沿うように誘導します。
- ⑥ **テンションメンバー固定用ネジ穴**
テンションメンバーを固定するためのネジ穴です。
- 必ず付属のタッピングスクリューを使用してください。他のネジを使用すると故障の原因となることがあります。**
- ⑦ **タイラップ取り付け部**
付属のタイラップを通すための穴です。外部からの光ケーブルを固定するのに使用します。
- ⑧ **AT-13G1 取り付け用ネジ穴**
本製品のベースとAT-1311を固定するためのネジ穴です。

3 設置方法

光コードの余長処理が必要な場合は、以下の手順で処理を行ってください。

1. AT-1311の光ケーブルカバーを外します。
2. 本製品のベースを、付属のタッピングスクリューを使用してAT-1311の上面に固定してください(1ヶ所)。



図2 本体の固定

3. 外部からの光ケーブルをタイラップで固定し、テンションメンバーをガイドに沿うように誘導してください。テンションメンバーガイドの横のネジ穴に付属のタッピングスクリューと菊座ワッシャーを使用してテンションメンバーを固定してください。

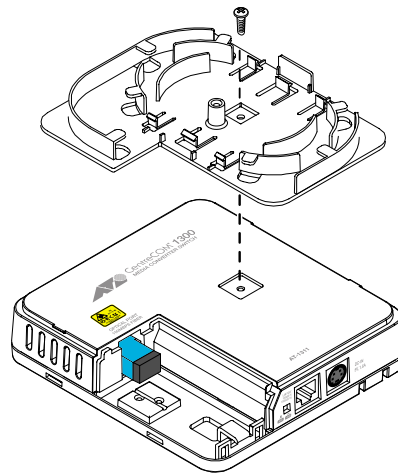

図3 光ケーブルの固定

4. AT-1311の100Mbps光ポートについているダストカバーを取り外し、作業用の光コード付きコネクタを接続してください。

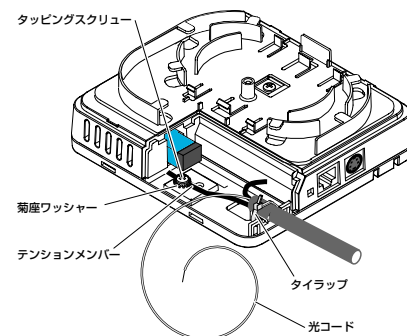

図4 光コードの接続

5. 光コードを、光コードガイドに沿って巻いてください。

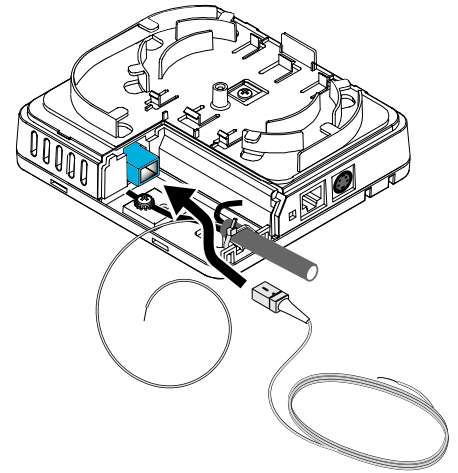

図5 光コードの巻き付け

6. メカニカルスプライスを使用してコード同士を結線してください。メカニカルスプライスは、メカニカルスプライス取り付け部に固定してください。取り付け部は2ヶ所ありますので、どちらか一方を使用してください。

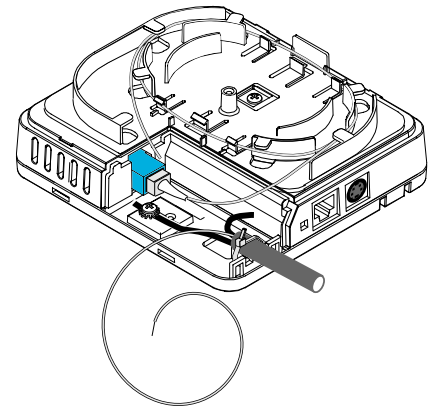

図6 光コードのスプライシング

! 光コードは折れやすいので取り扱いにご注意ください。

! 目に障害が発生する場合がありますので、光コード・ケーブル・ポートをのぞきこまないでください。

7. 本製品のカバーを、付属のタッピングスクリューを使用して固定してください。

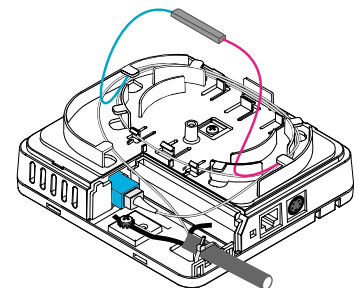

図7 カバーの取り付け

8. 壁に設置するなどして本製品が動かないようにしてください。
壁への取り付け方法は、AT-1311 ユーザーマニュアルの「5 壁への取り付け」を参照してください。

4 製品仕様

| |
|--|
| 外形寸法 (突起部含まず) |
| 126(W) × 137(D) × 37(H)mm AT-1311 装着時：128(W) × 137(D) × 53(H)mm |
| 重量 |
| 115g AT-1311 装着時：345g |

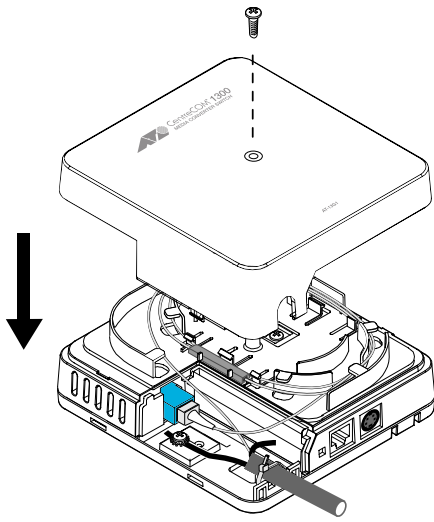
AT-13G1

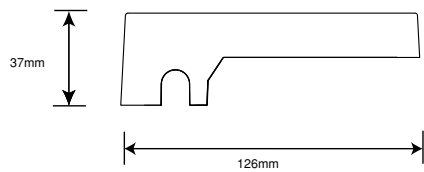

AT-1311

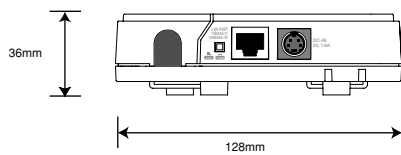

AT-13G1+AT-1311



図8 製品寸法図

5 おことわり

- 本書は、アライドテレシス株式会社が作成したもので、全ての権利を弊社が保有しています。弊社に無断で本書の一部または全部をコピーすることを禁じます。
- 予告なく本書の一部または全体を修正、変更することがあります。ご了承ください。
- 改良のため製品の仕様を予告なく変更することがあります。ご了承ください。
- 本装置の内容またはその仕様により発生した損害については、いかなる責任も負いかねますのでご了承ください。

Copyright © 2002 アライドテレシス株式会社

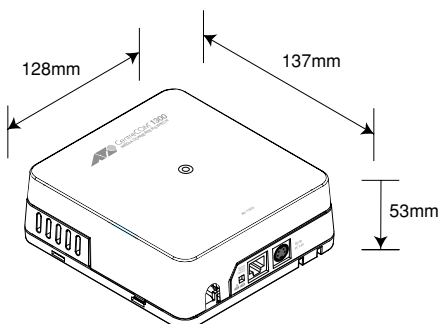
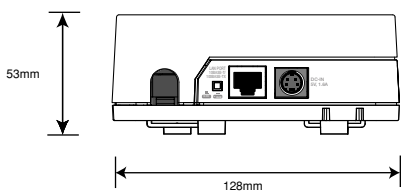
6 商標

CentreCOM は、アライドテレシス株式会社の登録商標です。

7 マニュアルバージョン

2002年9月 Rev.A 初版