

# CentreCOM® 36C1 ラック

## 取扱説明書

本書は、19 インチ・ラックマウントキット「CentreCOM® 36C1」の設置手順について説明します。

このCentreCOM 36C1(以下、「C36C1」と略記)をハブ本体に取り付けることにより、単体でも EIA 規格標準の 19 インチラックへの取り付けが可能です。

商品が手元に届きましたら、まず梱包箱の中身を確認して下さい。

### 同梱物一覧

・ハンドル	×	2
M3 x 8 皿ネジ (ハンドル取付け用)	×	4
・ブラケット	×	2
M4 x 8 なべネジ (ブラケット取付け用)	×	4
・取扱説明書 (本紙)	×	1

C36C1 は、以下の機種にご使用になれます。

- ・ CentreCOM 3606F    ・ CentreCOM 3612T/TR
- ・ CentreCOM 3608    ・ CentreCOM 3624TR/TRS
- ・ CentreCOM FH516S

C36C1 を取り付けるには、次の手順に従ってください。

1. まず、ハンドル①とブラケット②を皿ネジ③で固定します。
2. 手順1でハンドルを固定したブラケット②を本体の両側に取り付け、なべネジ④で固定します。
3. 19 インチラックに取り付けます。

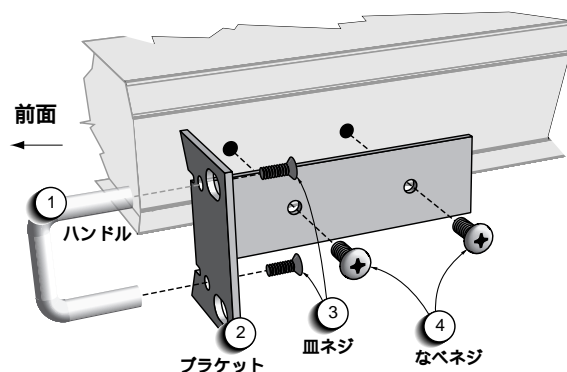

図1: ハンドルおよびブラケットの取付け方

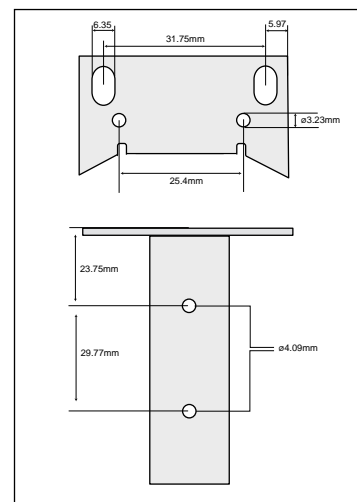

図2: C36C1 の外形寸法